

KOMATSU

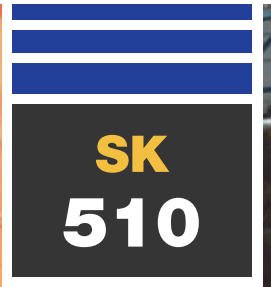

Minicargadora compacta

SK510-5

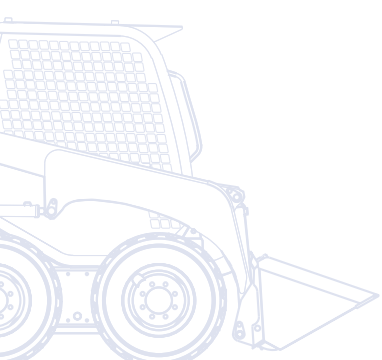

POTENCIA DEL MOTOR
23,9 kW / 32,1 HP @ 2.800 rpm

PESO OPERATIVO
1.855 kg

CARGA OPERATIVA
455 kg

A simple vista

Muy versátil y compacta, la minicargadora compacta SK510-5 es fruto de la competencia y la tecnología que Komatsu ha adquirido durante los últimos 80 años. El proyecto se ha desarrollado con una atención constante a las necesidades de los clientes de todo el mundo; el resultado es una máquina de fácil uso que ofrece el mayor rendimiento de su clase.

Rendimiento excepcional

- Servomandos hidráulicos PPC
- Funcionamiento preciso y suave
- Menor consumo de combustible
- Eficaz y fiable
- CLSS (sistema de centro cerrado con sensor de carga)

Versatilidad total

- Dimensiones compactas
- Amplia gama de implementos
- Rápida y ágil



SK510-5

Máxima comodidad para el operador

- Cabina espaciosa
- Panel LCD
- Pedal acelerador

POTENCIA DEL MOTOR
23,9 kW / 32,1 HP @ 2.800 rpm

PESO OPERATIVO
1.855 kg

CARGA OPERATIVA
455 kg



Los mayores estándares de seguridad

- Cabina ROPS-FOPS
- Sensores de seguridad
- Visibilidad panorámica óptima
- Frenos hidráulicos de acción negativa

Fácil mantenimiento

- Fácil acceso a todos los puntos de inspección diaria
- Cabina abatible para un mantenimiento completo
- Intervalo amplio de revisiones de hasta 250 horas

KOMTRAX

Sistema de monitorización
por satélite de Komatsu
(opcional)

Rendimiento excepcional

CLSS – Sistema sensor de carga cerrada

La minicargadora compacta SK510-5 es la máquina perfecta cuando las maniobras y el control son lo más importante. El caudal variable del CLSS (Sistema sensor de carga cerrada) garantiza la precisión y la suavidad de todos los movimientos y aporta potencia hidráulica de manera rápida y fiable para todas las operaciones necesarias.

Eficiente y fiable

La máquina garantiza además bajas emisiones de gases de escape, al tiempo que los niveles de vibración y de ruido son mínimos. Gracias al fácil acceso para el mantenimiento periódico, ésta es una minicargadora eficiente y fiable.

Servomandos hidráulicos PPC

Los servomandos PPC, que se incluyen de serie, proporcionan a la SK510-5 rapidez y facilidad de uso. Además, los movimientos naturales y la máxima precisión garantizan una eficiencia única y contribuyen en gran medida a la reducción de la fatiga del operador. El joystick derecho controla los movimientos del brazo y la cuchara, mientras que el izquierdo controla la translación.



Máxima comodidad para el operador



Cabina espaciosa

Una cabina espaciosa, con una amplia entrada y un asiento muy cómodo, ofrecen un nivel de confort sin igual en esta clase de máquinas. Los controles ergonómicos y la excelente visibilidad de 360° facilitan el trabajo y lo hacen más seguro en cualquier condición. Opcionalmente, la máquina puede ser suministrada con la exclusiva puerta frontal y las ventanillas laterales, así como con calefacción para máximo confort en cualquier estación del año.

Panel LCD

El panel LCD está montado en la barra de seguridad. Gracias a ello, el operador puede monitorizar constantemente todas las funciones principales de la máquina: desde el nivel de combustible hasta la temperatura del agua, desde el filtro de aire hasta la presión de aceite del motor, etc.

Pedal acelerador

Con el pedal acelerador es posible ajustar las rpm del motor sin quitar la mano del joystick. Esto optimiza el uso del motor, produce un menor consumo de combustible y ofrece un mejor confort acústico.



Los mayores estándares de seguridad



Sensores de seguridad

En caso de maniobras no permitidas, un sofisticado sistema de sensores de las barras de seguridad y del asiento evita cualquier movimiento por medio del frenado automático en la transmisión y la desactivación del equipo de trabajo. La cabina ROPS-FOPS, la excelente estabilidad dinámica de la máquina y la visibilidad de 360° permiten al operador trabajar con total seguridad.



Frenos

Los frenos de servicio y de estacionamiento están incorporados en los motores de translación. Son frenos hidráulicos de acción negativa y se pueden poner en marcha o pararse por medio de un botón que se encuentra en el tablero a la izquierda del operador. Los frenos siempre están “activados” cuando el motor no está en funcionamiento.



Fácil acceso a los puntos de inspección

El mantenimiento y las comprobaciones de rutina se pueden llevar a cabo con la simple apertura del capó trasero. Además, la apertura de la cubierta trasera (que se pueden inclinar) permite el acceso y la limpieza de los radiadores. Para operaciones especiales de mantenimiento, la cabina abatible ofrece acceso completo a la transmisión y a los componentes principales del sistema hidráulico. La adopción de casquillos autolubrificantes aumentan los intervalos de engrasado para todas las articulaciones en hasta 250 horas.



Capó: revisión rápida del motor



Capó trasero: inspección y limpieza simples de los radiadores

Versatilidad total



Dimensiones compactas

Muy compacta, ágil y rápida, la SK510-5 destaca especialmente en trabajos en zonas restringidas. Y gracias a su breve círculo de altura libre y a sus controles intuitivos, su conducción siempre es posible con total seguridad.

Múltiples implementos

Las características de esta máquina proporcionan la oportunidad de emplear una amplia gama de accesorios que pueden ser usados en diferentes entornos de trabajo. En el uso diario en granjas, obras, medios industriales o puertos, la minicargadora compacta Komatsu reemplaza el trabajo manual con una versatilidad inigualable.



Sistema de monitorización por satélite de Komatsu



KOMTRAX™ es un revolucionario sistema de información de la máquina diseñado para ahorrar tiempo y dinero. Ahora puede hacer el seguimiento a sus equipos a cualquier hora en cualquier sitio. Emplee la valiosa información de su máquina recibida a través de la Web de KOMTRAX™ para optimizar su mantenimiento y rendimiento.

Con el KOMTRAX™, usted puede:

- Comprobar cuando y donde está en funcionamiento su máquina.
- Recibir información sobre usos y movimientos no autorizados de la máquina.
- Editar y recibir notificaciones vía e-mail de sus alarmas de seguridad.

Para mayor información sobre KOMTRAX™, póngase en contacto con su distribuidor Komatsu para solicitar el catálogo más reciente de KOMTRAX™.



Horómetro – Con el gráfico “registro trabajo diario”, reciba información precisa sobre el tiempo de funcionamiento: cuando se arrancó su máquina y cuando se apagó, junto con el tiempo de funcionamiento del motor.



Localización de flota – El listado de máquinas localiza instantáneamente todas sus máquinas, incluido aquellas situadas en otros países.



Notificaciones de alarma – Puede recibir notificaciones de alarma a través de la página Web de KOMTRAX™ o vía e-mail.



Seguridad añadida – La característica “bloqueo del motor” permite programar cuando se puede encender una máquina. Con la opción “geo-fence”, KOMTRAX™ le envía una notificación cada vez que su máquina traspasa una determinada área de operación predeterminada.

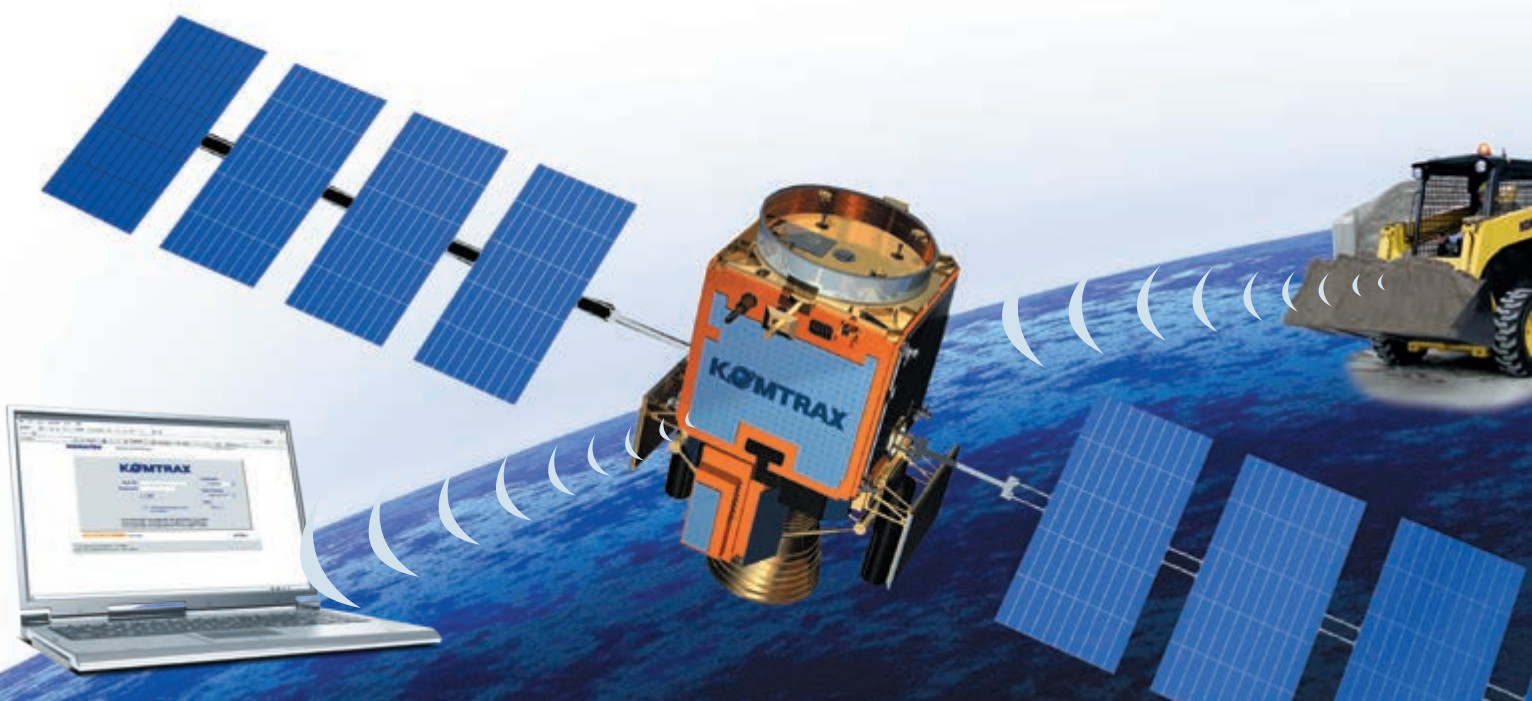

Datos técnicos

MOTOR

Nueva generación de motores desarrollados para cumplir con los más estrictos controles de emisión de gases.

Modelo	Komatsu 3D84E-5KFC
Tipo	motor diesel, 4 tiempos, refrigerado por agua
Diámetro × carrera.....	84 × 90 mm
Nº de cilindros	3
Potencia del motor	
A las revoluciones del motor	2.800 rpm
ISO 14396	23,9 kW / 32,1 HP
ISO 9249 (potencia neta del motor).....	22,5 kW / 30,2 HP
Par máx./nº de revoluciones	100 Nm / 1.750 rpm
Admisión.....	natural
Refrigeración	por líquido refrigerante
Filtro de aire.....	en seco con elemento de seguridad
Arranque.....	eléctrico con sistema de precalentamiento del aire para arranques en frío

PESO OPERATIVO

Peso con cazo estándar, lleno de combustible, +75 kg operador (ISO 6016).....	1.855 kg
---	----------

SISTEMA HIDRÁULICO

Bomba hidráulica	bomba de engranajes
Caudal máximo	42 l/min
Tara de las válvulas de descarga	160 bar

NEUMÁTICOS

Estándar	27-8.50 × 15
----------------	--------------

CONTROLES

Servo-mandos proporcionales (PPC). El mando izquierdo controla la traslación, el mando derecho controla el equipo de trabajo. El pedal PPC controla el circuito auxiliar para implementos. Un sistema de seguridad neutraliza todos los movimientos cuando las barras de seguridad están levantadas o el operador no está sentado.

TRANSMISIÓN

Tipo	hidrostática
Bombas	2 × bomba de caudal variable
Motores hidráulicos.....	2 × pistones radiales
Transmisión final con cadenas de rodillo tipo “heavy duty” en baño de aceite constantemente conectadas a las cuatro ruedas motrices.	
Velocidad de desplazamiento	10 km/h
Discos en baño de aceite tanto en frenos de trabajo y como de estacionamiento, de acción negativa y con inserción automática.	

SISTEMA ELÉCTRICO

Tensión	12 V
Batería	65 Ah
Alternador.....	40 A

CAPACIDADES

Depósito hidráulico	28 l
Depósito de combustible	38,5 l
Transmisión hidráulica (cadenas)	10,5 + 10,5 l
Aceite motor	8,5 l

PALA

Carga operativa (ISO 14397)	455 kg
Carga de vuelco (ISO 14397)	910 kg
Capacidad cuchara estándar (ISO 7546)	0,23 m³
Fuerza de arranque (ISO 14397)	1.250 daN (1.270 kg)

MEDIO AMBIENTE

Niveles de vibración (EN 12096:1997)*	
Mano/brazo.....	≤ 2,5 m/s² (incertidumbre K = 1,2 m/s²)
Cuerpo	≤ 0,5 m/s² (incertidumbre K = 0,2 m/s²)
* para el propósito de evaluación de riesgo conforme a la directiva 2002/44/EC, remítanse a ISO/TR 25398:2006.	

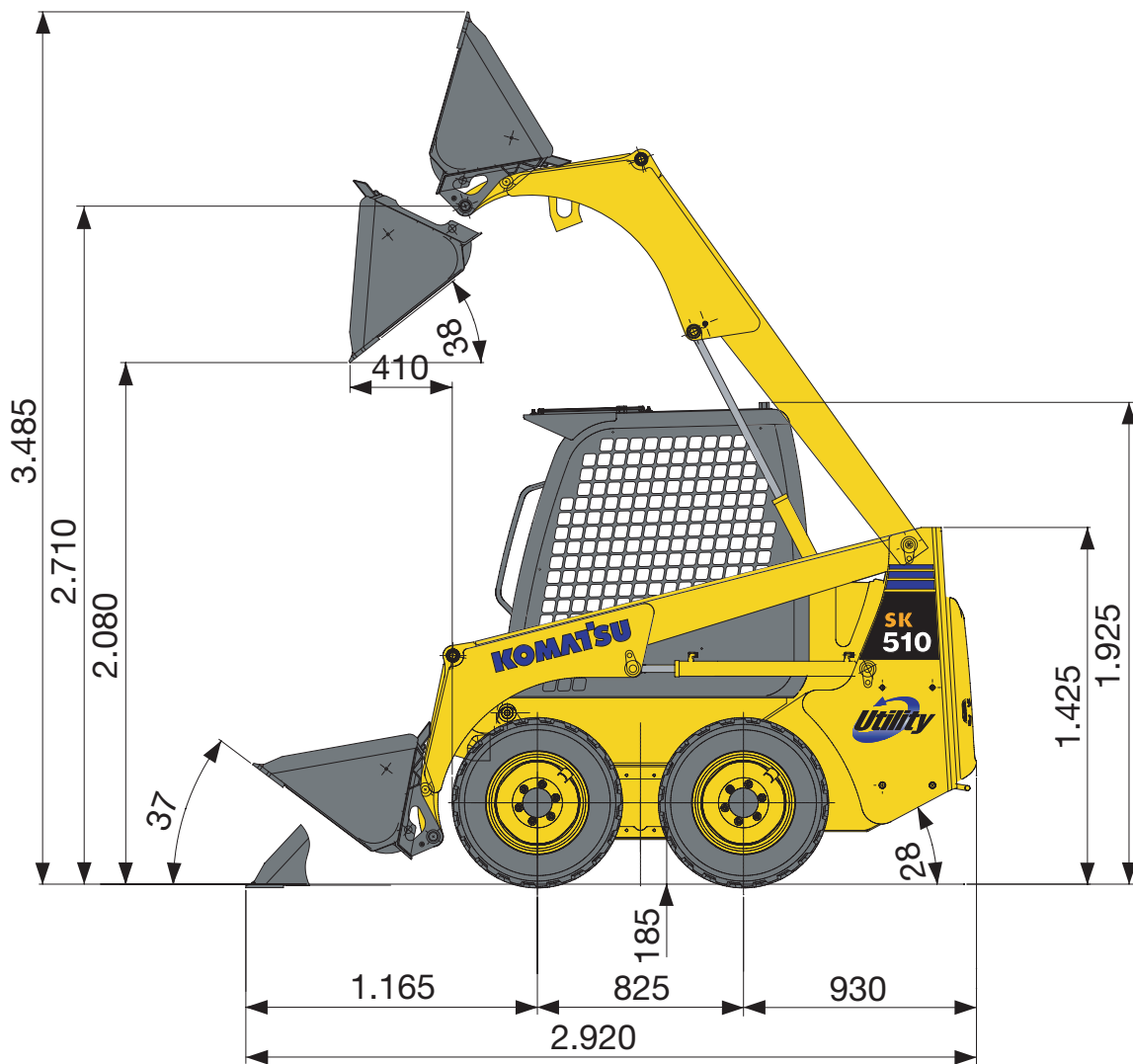
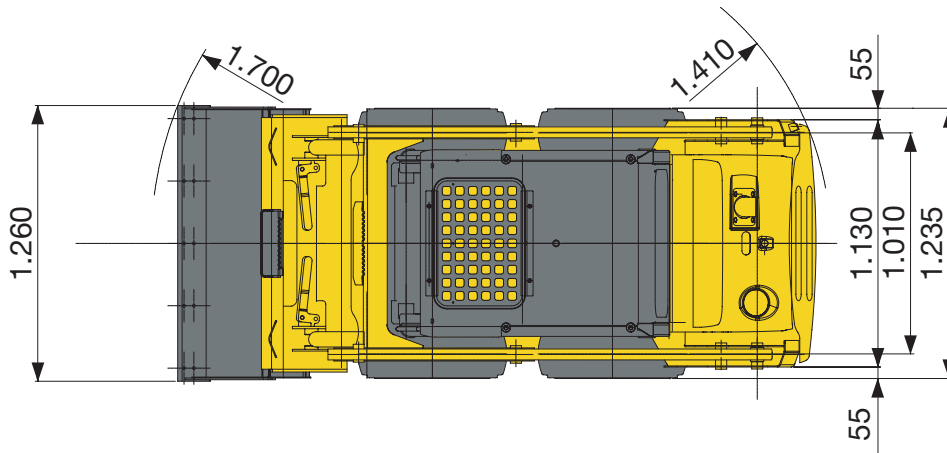

Minicargadora compacta

SK510-5

Equipamiento estándar y opcional

MOTOR

Motor Komatsu	●
Alternador 40 A	●

NEUMÁTICOS Y FRENOS

Neumáticos 27-8.50 x 15	●
Frenos de estacionamiento y de trabajo	●
Neumáticos Airboss 27-8.50 x 15	○

SISTEMA HIDRÁULICO

Circuito hidráulico auxiliar para equipos de trabajo	●
Enganche rápido universal	●

EQUIPO DE SEGURIDAD

Alarma de marcha atrás	●
Claxon	●
Accesorios para homologación de la circulación	○
Luz rotativa	○
Espejos retrovisores	○
Interruptor de seguridad	○
Protección FOPS clase 2	○

CABINA

Cabina basculante con protección antivuelco y antichoque (ROPS/FOPS) (Clase 1)	●
Asiento ajustable con cinturón de seguridad	●
Barras de seguridad con salpicadero incorporado	●
Panel de instrumentos que incluye:	
- contador horario	
- indicador de nivel de combustible LCD	
- indicador de la temperatura del agua del motor LCD	
- luces de emergencia de seguridad: operador a bordo, barras de seguridad bajadas	●
- otras luces piloto: obstrucción del filtro de aire, presión del aceite del motor, batería, filtro del aceite hidráulico, precalentador del motor, freno de estacionamiento, faros de trabajo, indicadores de dirección	
Pedal acelerador	●
Cabina cerrada con cristales laterales, puerta (con limpiaparabrisas) y calefacción	○
Asiento con suspensión Deluxe y cinturón de seguridad	○
Cristales laterales fijos o deslizantes	○
Suministro eléctrico de 12 V, interno	○

SERVICIO Y MANTENIMIENTO

KOMTRAX™ - sistema de monitorización por satélite de Komatsu	○
--	---

SISTEMA DE ILUMINACIÓN

Dos faros de trabajo delanteros	●
2 luces de trabajo traseros	○

OTROS EQUIPOS

Autonivelación	○
Cuchilla sobre los dientes	○
Cuchilla atornillada	○
Ganchos de elevación	○
Enganche para equipo retroexcavador	○

IMPLEMENTOS

Cuchara de 1.260 mm con dientes o sin dientes	●
Cuchara estrecha de 1.160 mm con dientes o sin dientes	○
Cuchara ancha de 1.460 mm con dientes o sin dientes	○

Otros implementos disponibles

- equipamiento estándar
- equipamiento opcional

Su delegación de Komatsu:



KOMATSU ESPAÑA S.L.

Avda de Madrid Nº 23
28802 Alcalá de Henares (Madrid)
Tel: +34 91 887 26 00 - Fax: +34 91 883 63 05
<http://www.kesa.es>

KOMATSU

**Komatsu Europe
International NV**
Mechelsesteenweg 586
B-1800 VILVOORDE (BELGIUM)
Tel. +32-2-255 24 11
Fax +32-2-252 19 81
www.komatsu.eu

WSS001704 12/2010

Materials and specifications are subject to change without notice.
KOMATSU is a trademark of Komatsu Ltd. Japan.